

用于备用电源  
浮充期待寿命25℃时10年  
20℃时15年

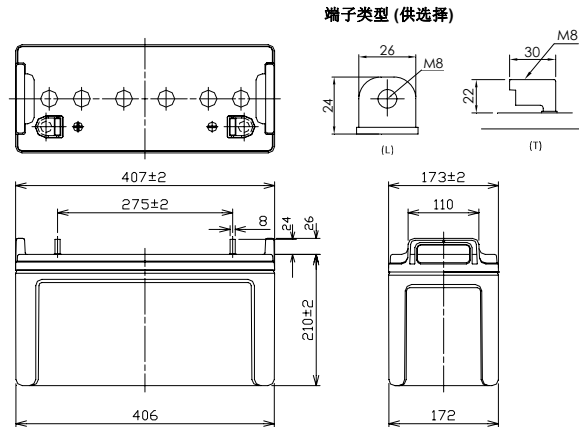

※商标印刷(包括循环标记)可能在事先不通知的情况下作出变更。

### ■ 电池外型尺寸(mm)



本品的灰色外壳采用的是符合UL94V-0标准的ABS树脂

### ■ 电池标准

标称电压	12V	
标称容量(20小时率)	110Ah	
外观尺寸	长	407 mm
	宽	173 mm
	高	210 mm
	总高	236 mm
质量	约 36.0 kg	
端子	M8 L型 & T型	

### ■ 电池特性

容量 (25℃)	20 小时率	110Ah
	10 小时率	100Ah
	3 小时率	86Ah
	1 小时率	75Ah
内阻 (25℃)	完全充电	4 mΩ
不同温度下的 放电容量 (20小时率)	40℃	102%
	25℃	100%
	0℃	85%
	-15℃	65%
自放电后 剩余容量 (25℃)	3个月后	91%
	6个月后	82%
	12个月后	64%

### ■ 不同放电电流下的放电时间

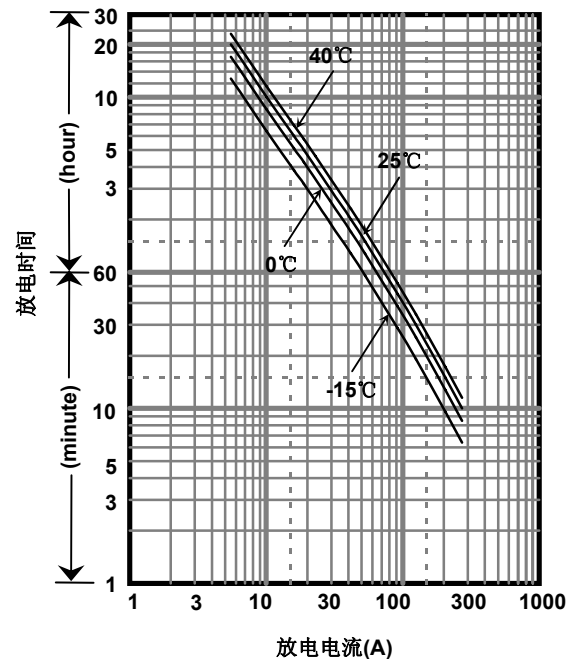

### ■ 定功率放电表(25℃)

(瓦特/电池)

终止电压V	10min	15min	20min	30min	45min	1h	1.5h	2h	3h	4h	5h	6h	10h	20h
9.6V	2987	2270	1872	1391	1017	793	578	482	353	279	232	197	124	63.7
9.9V	2920	2215	1827	1358	995	772	563	469	346	273	225	192	120	63.2
10.2V	2855	2136	1761	1314	984	751	548	463	340	267	218	186	118	62.7
10.5V	2764	2110	1748	1303	968	730	532	453	334	264	215	185	117	62.1
10.8V	2522	2010	1739	1261	933	720	525	442	328	258	212	183	116	61.6

### ■ 定电流放电表(25℃)

(安培/电池)

终止电压V	10min	15min	20min	30min	45min	1h	1.5h	2h	3h	4h	5h	6h	10h	20h
9.6V	272	212	175	133	96.7	76.7	53.6	43.2	30.2	23.3	19.7	16.1	10.4	5.50
9.9V	269	211	174	132	94.0	76.4	52.6	42.8	29.6	23.1	19.4	16.0	10.3	5.50
10.2V	268	210	172	130	93.5	75.9	52.1	42.3	29.4	22.9	19.1	15.9	10.2	5.50
10.5V	245	198	164	128	92.5	75.4	51.5	41.8	28.8	22.6	19.0	15.7	10.1	5.50
10.8V	232	192	160	126	79.9	65.4	46.4	39.7	28.1	22.3	18.9	15.5	10.0	5.39

■ 充电方法 (25℃)

浮充用途	定电压13.6-13.8V 最大电流16.5A
------	----------------------------

■ 终止电压

放电电流	5.50A-22.0A	22.0A-55.0A	55.0A-110A	110A-220A	220A-330A
终止电压(V)	10.5	10.2	9.9	9.3	8.7

■ 不同温度下的浮充寿命

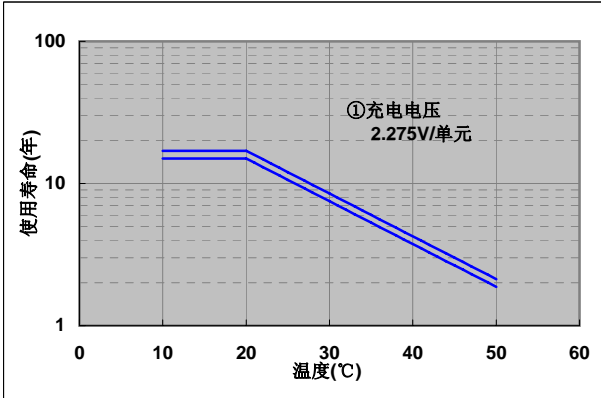

■ 残存容量

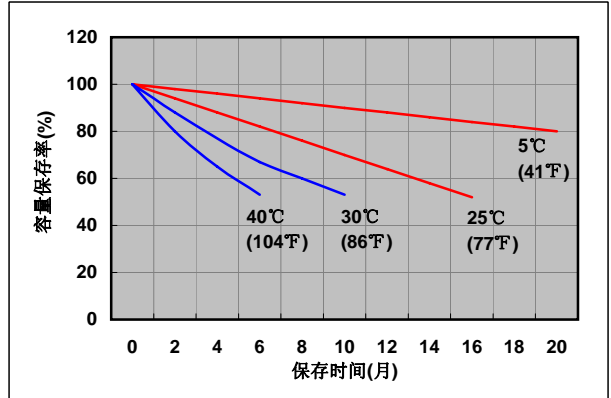

■ 浮充用途的定电压和限电流充电特性

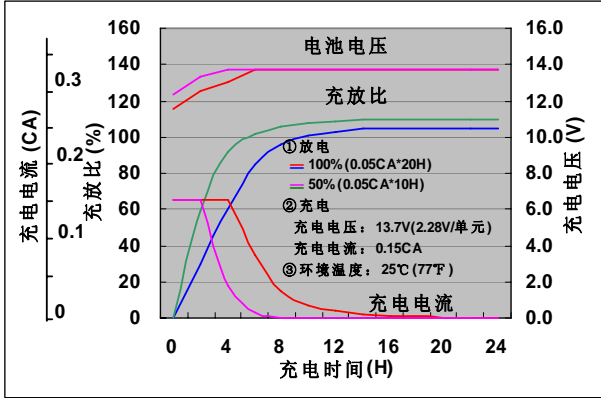

■ 容量与温度及放电电流关系

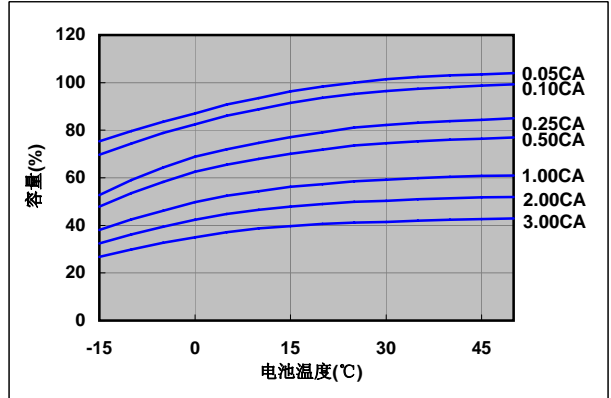

■ 放电特性(25℃)

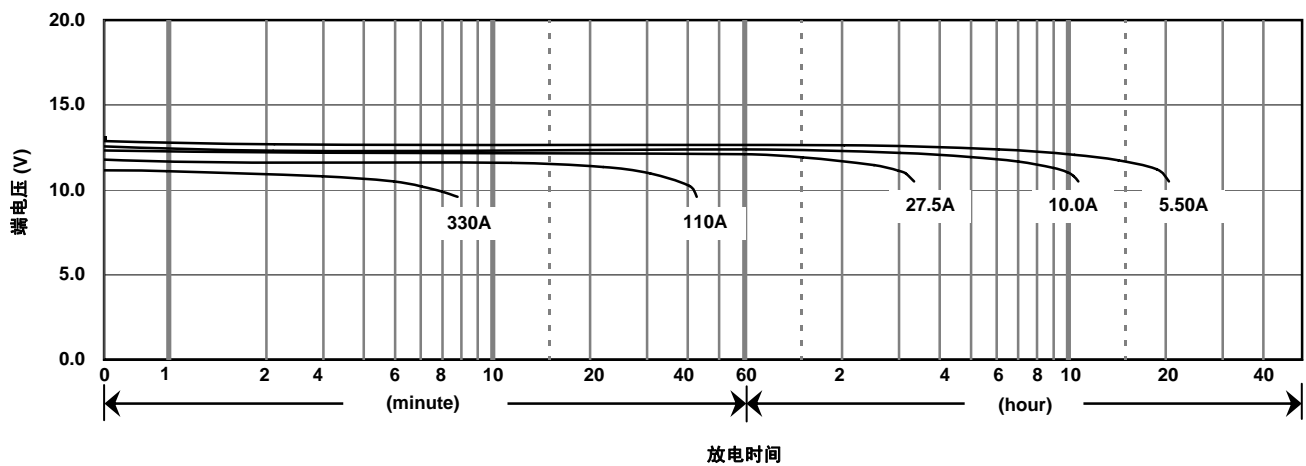

⚠ 注意

蓄电池是带有能量的, 请在使用蓄电池前仔细阅读《阀控式铅酸蓄电池的使用注意事项》。  
如不读而错误地使用, 有时会发生蓄电池漏液、火灾、爆炸, 造成人身伤害。

松下蓄电池(沈阳)有限公司

沈阳经济技术开发区昆明湖街51号 邮编: 110141

电话: 86 24 25818921

传真: 86 24 62786318

官方网站: <http://www.panasonicbattery.cn>

2010.05